

NUOVI PRODOTTI



Moduli buffer capacitivi serie CSB

Modello	CSB5-480W/024V/AA	CSB5-960W/024V/AA
Codice	XCSB5480W024VAA	XCSB5960W024VAA
Descrizione	Buffer capacitivo	Buffer capacitivo
Ingresso	23...30 Vdc	23...30 Vdc
Uscita	24 Vdc 20A	24 Vdc 40A
Tempo di buffering (tip.)	350 ms (20A) / 700 ms (10A)	250 ms (20A) / 500 ms (10A)

Per assicurare la continuità del servizio, oltre alla ormai nota gamma di moduli DC-UPS e ai relativi moduli porta batterie, Cabur affianca questa nuova serie di moduli buffer capacitivi.

Funzionamento

I moduli buffer capacitivi sono dispositivi elettronici progettati per mantenere una tensione di uscita costante nonostante le variazioni di tensione in ingresso o di carico. Il principio di funzionamento si basa sull'uso di condensatori per immagazzinare e rilasciare energia elettrica in modo controllato.

Il dispositivo può essere impostato in modo da intervenire quando la tensione di alimentazione cala di 1V oppure è inferiore ai 22V, rilasciando l'energia immagazzinata nei condensatori, per mantenere stabile la tensione di uscita.

I moduli possono essere monitorati da remoto (stato carica e stato buffering) ed il suo funzionamento può essere inibito tramite un comando esterno.

Applicazioni

- Macchine di automazione industriale e nel controllo di processo
- Automazioni ed installazioni di allarme e telecontrollo
- Applicazioni ove la continuità del servizio evita problemi o costi di fermo macchina

Vantaggi dell'utilizzo di moduli buffer capacitivi

- **Protezione contro interruzioni di tensione:** i moduli buffer capacitivi sono efficaci nel proteggere i sistemi di automazione contro brevi interruzioni di tensione, che possono causare il riavvio di computer di bordo e interruzioni nella produzione.
- **Aumento della sicurezza e dell'affidabilità:** Grazie alla loro elevata durata elettrica e alla mancanza di parti mobili, i moduli buffer capacitivi sono esenti da manutenzione e aumentano la sicurezza e l'affidabilità del sistema.
- **Riduzione dei costi di fermo macchina:** Mantenendo stabile la tensione di uscita, questi moduli riducono i tempi di fermo macchina e i costi associati.
- **Riduzione dei costi smaltimento e di inquinamento:** rispetto alle batterie non richiedono una sostituzione periodica, riducendo così i relativi costi di smaltimento e contribuendo alla salvaguardia dell'ambiente.
- **Elevata disponibilità:** La loro affidabilità e bassa manutenzione contribuiscono a garantire un'alta disponibilità dei sistemi di automazione.
- **Compatibilità con Industry 4.0:** I moduli buffer capacitivi sono molto utili per i moderni sistemi di automazione industriale, che necessitano di mantenere costantemente attiva la comunicazione.

Questi vantaggi rendono i moduli buffer capacitivi una soluzione ideale per migliorare le prestazioni e l'affidabilità dei sistemi di automazione industriale.

Schema di principio

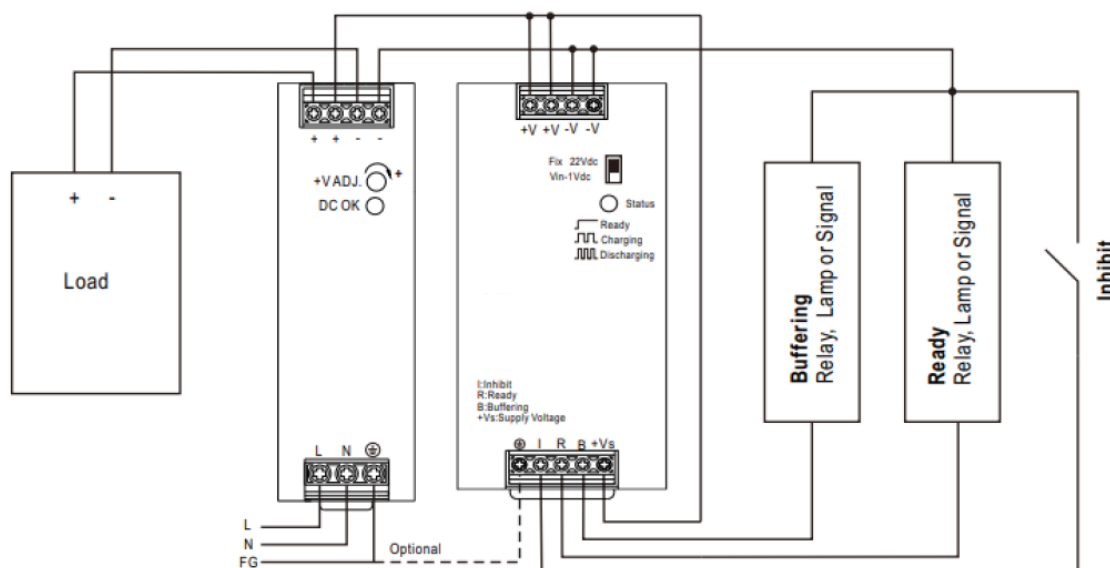

Segnalazioni e comandi esterni

- **Buffering:** indica che il dispositivo sta erogando corrente sul carico
- **Ready:** indica che la ricarica dei condensatori è stata completata e il dispositivo pronto
- **Inhibit:** con un comando esterno è possibile inibire il funzionamento del dispositivo

Scheda tecnica

SERIE	CSB	CSB
Codice	XCSB5480W024VAA	XCSB5960W024VAA
Sigla	CSB5-480W/024V/AA	CSB5-960W/024V/AA
DATI TECNICI DI INGRESSO		
Tensione di ingresso nominale	24 Vdc	24 Vdc
Tensione di ingresso DC	23... 30 Vdc	23... 30 Vdc
Corrente assorbita	100 mA (no carico) / 900 mA (in ricarica)	100 mA (no carico) / 900 mA (in ricarica)
DATI TECNICI DI USCITA		
Tensione di uscita nominale	24 Vdc (a seconda della tensione di ingresso)	24 Vdc (a seconda della tensione di ingresso)
Corrente nominale	20 A	40 A
Ripple con dati nominali	200 mVpp	350 mVpp
Segnali di stato	LED "Status" (ricarica/carica completa/scarica/scarica completa) 3 segnali digitali (Inhibit/Ready/Buffering)	LED "Status" (ricarica/carica completa/scarica/scarica completa) 3 segnali digitali (Inhibit/Ready/Buffering)
Tipo di batteria	Condensatori elettrolitici	Condensatori elettrolitici
Soglia di attivazione	22 Vdc o Vin-1Vdc selezionabile	22 Vdc o Vin-1Vdc selezionabile
Tempo di ricarica	15 s tip. / 25 s max.	25 s tip. / 35 s max.
Tempo di buffer	Tip. :350 ms (20 A), 700 ms (10 A) Min: 250 ms (20 A), 500 ms (10 A)	Tip. :250 ms (40 A), 500 ms (20 A) Min: 160 ms (40 A), 320 ms (20 A)
Protezione	Inversione di polarità / sovraccarico (105-125%) / cortocircuito	Inversione di polarità / sovraccarico (105-125%) / cortocircuito
Collegamento parallelo	sì, per incremento tempo di buffer e ridondanza	sì, per incremento tempo di buffer e ridondanza
DATI TECNICI GENERALI		
Range di temperatura di utilizzo	-25...+75°C	-25...+75°C
Standard EMC	EN/IEC 62368-1, EN 55032, EN61000-4-2,3,4,5,6,8	EN/IEC 62368-1, EN 55032, EN61000-4-2,3,4,5,6,8
Categoria di sovratensione / grado di inquinamento	II / 2	II / 2
Grado di protezione	IP 20	IP 20
Tipo di collegamento	4 mm ² / 4 mm ²	4 mm ² / 4 mm ²
Materiale del contenitore	alluminio, acciaio	alluminio, acciaio
Dimensioni (LxHxP)	63 x 125 x 115 mm	63 x 125 x 115 mm
Peso approssimativo	0.95 Kg	1 kg
Informazioni di montaggio	verticale su una guida, distanziare 10 mm dai componenti adiacenti	verticale su una guida, distanziare 10 mm dai componenti adiacenti
ACCESSORI DI MONTAGGIO		
Profilato di appoggio (IEC60715/TH35-7.5)	PR/3/AC, PR/3/AC/ZB, PR/3/AS, PR/3/AS/ZB	PR/3/AC, PR/3/AC/ZB, PR/3/AS, PR/3/AS/ZB
Profilato di appoggio (IEC60715/TH35-15)	PR/3/PP, PR/3/PP/ZB, PR/3/PA, PR/3/PA/ZB	PR/3/PP, PR/3/PP/ZB, PR/3/PA, PR/3/PA/ZB

Cabur: affidabile dal 1952

Cabur sviluppa e produce, da oltre 70 anni, un'ampia varietà di prodotti per l'industria elettronica ed elettrotecnica, rinomati per la loro affidabilità anche in condizioni d'impiego estreme.

Alla realizzazione di morsetti, core business dell'azienda, sono stati affiancati nel tempo prodotti per l'automazione e il controllo, per l'installazione, sistemi di siglatura industriale e innovative soluzioni per impianti fotovoltaici e transizione energetica. Oggi, l'azienda ha oltre 4.000 prodotti a listino e vanta un preparato gruppo tecnico al servizio del Cliente.